

参考客户图号:

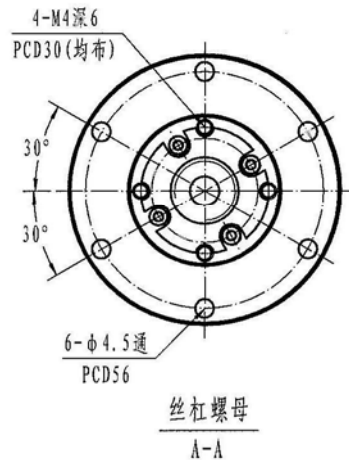

丝杠螺母
A-A

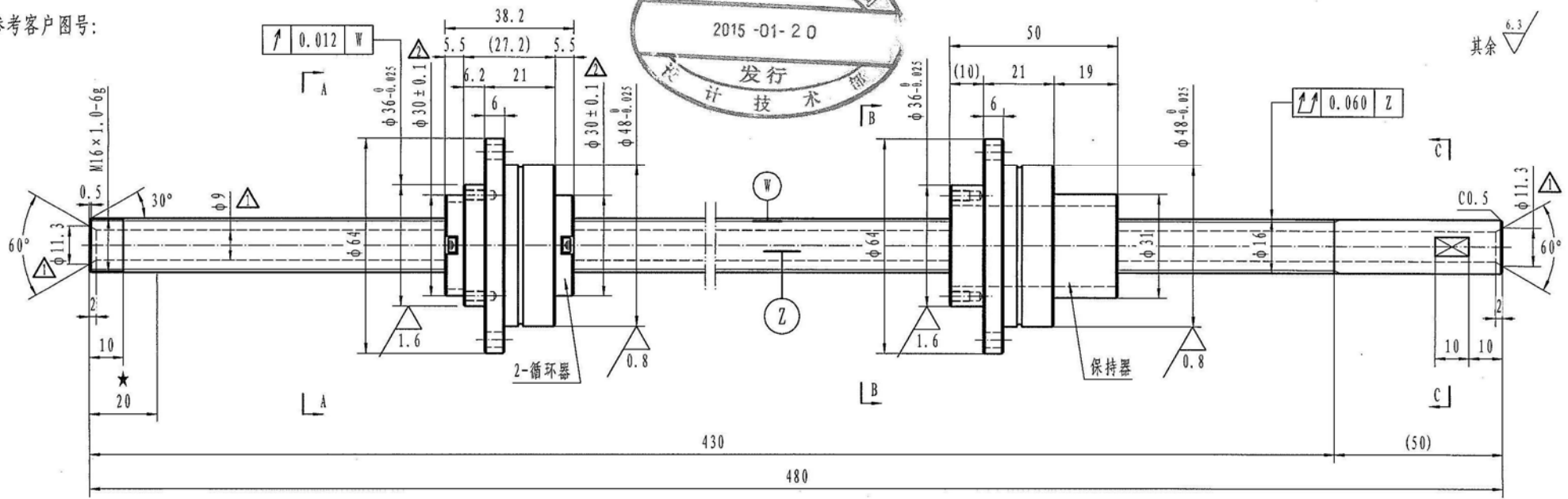
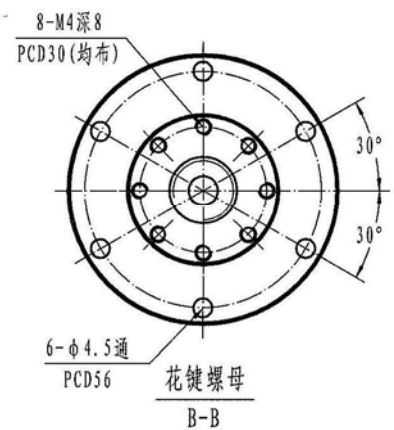

花键螺母
B-B

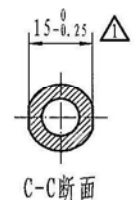

C-C断面

注解

- 出厂时表面涂防锈油;
(按照使用方法,需要适当且适量地供油)
- 设计检查表;
- 图面以外的内容由制造厂按工艺规定的要求;
- 根据使用条件的不同,滚珠丝杠有必要改变规格。

丝杠诸要求	
等级	C5 JIS
公称外径	16 mm
公称导程	16 mm
条数 旋向	1 右
公称球径	2.381 3/32
循环数	1.7 卷
循环数	1 列
轴向游隙	25以下 um
预压量	- N
基本额定扭矩 (100rpmVG68润滑油)	预压扭矩 (100rpmVG68润滑油)
-	-

导程精度	
V_u	V_{300}
$+ep$	$-ep$
$T=0.000$	$V_u=0.020$
$ep=0.027$	$V_{300}=0.018$
洋火部分表面硬度	
丝杠螺母 表面硬度	HRC58-62
螺纹部分 部分除外	★

保持器	POM	使用条件
循环器	POM	最大轴向负荷(N)
轴承	轴承钢	完全淬火
螺母	轴承钢	完全淬火
轴	轴承钢	高频淬火
零件名称	材料	备注

花键诸要求	
公称外径	16 mm
公称球径	3.175 1/8
花键循环条数	4 条
基本额定扭矩 (100rpmVG68润滑油)	N·m

改造修正栏	15.01.16	3: 花键内容修正 全
	15.01.14	2: 公差添加 金
	15.01.14	4: 尺寸修正 全
记事		
客户		
机型		
部位		
名称	RBS1616SP0470	
图号	15-0006	C
日期	2015年01月07日	三角法
审核	设计	制图
		比例
		1: 1.2
上海莱恩精密机床附件有限公司		