

参考客户图号:

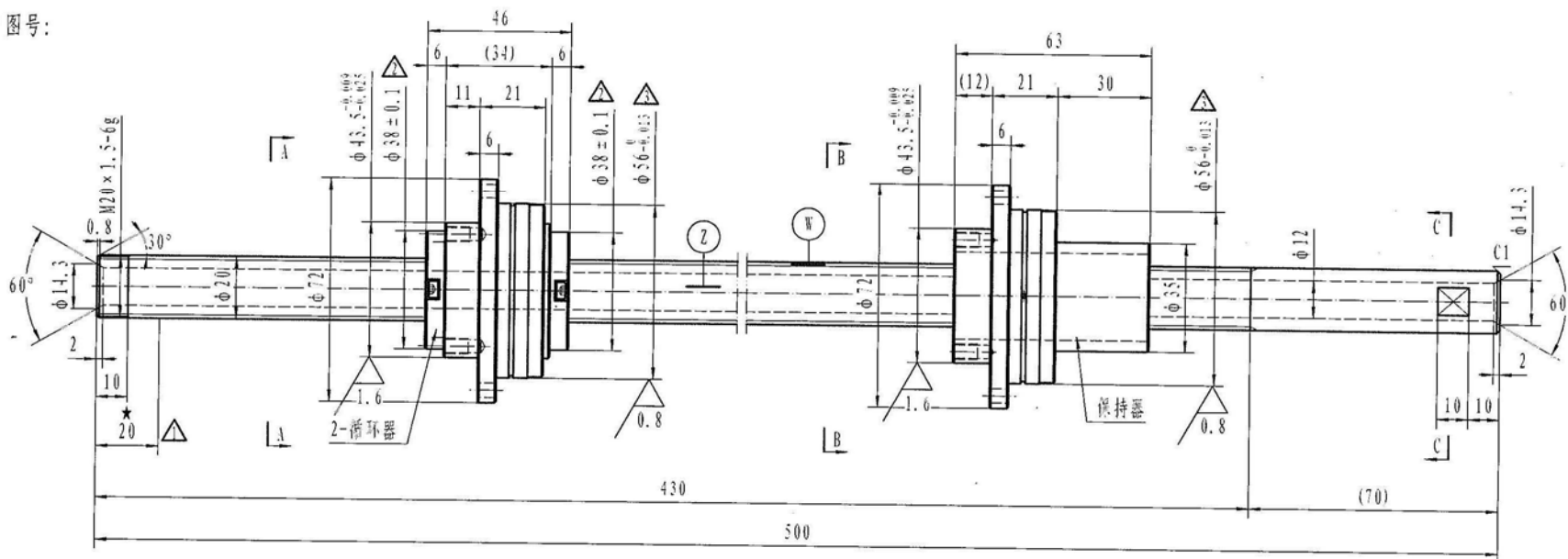

其余 $\sqrt{0.3}$

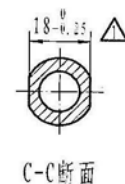
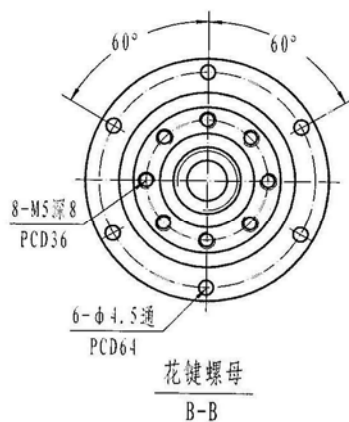
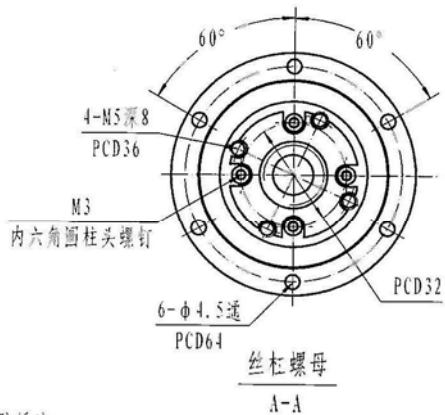

注解

- 出厂时表面涂防锈油;
(按照使用方法, 需要适当且适量地供油)
- 请检查表;
- 图面以外的内容由制造厂按工艺规定的要求;
- 根据使用条件的不同, 滚珠丝杠有必要改变规格.

保持器	POM		
循环器	POM		
轴承	轴承钢	完全淬火	最大轴向负荷(N)
螺母	轴承钢	完全淬火	最大回转速度(rpm)
轴	轴承钢	完全淬火	安装支撑方法
零件名称	材料	备注	润滑

花键螺母要求		
公称外径	20	mm
公称球径	3.175	1/8
花键循环条数	6	条
基本额定扭矩 (100rpmVG68润滑油)		N·m

丝杠螺母要求		
等级	C5	JIS
公称外径	20	mm
公称导程	20	mm
条数 旋向	1	右
公称球径	3.175	1/8
循环数	1.7	卷
循环数	1	列
轴向游隙	25	以下
预注量	-	Y
基本额定扭矩 (100rpmVG68润滑油)		N·m
预压端扭矩 (100rpmVG68润滑油)		N·m

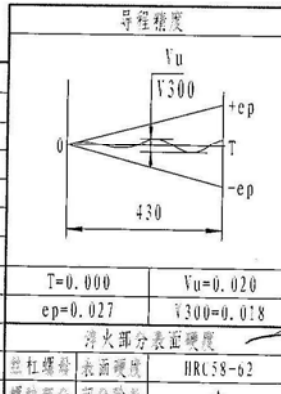

设计	15.03.24	2: 公差修正 查
修正栏	15.01.14	2: 公差修正 查
	15.01.04	3: 变更 查
日期	2014年12月29日	三角法
客户		
机型		
职位		
名称	RBS2020SP0570 Δ	
图号	14-0415	C
日期	2014年12月29日	三角法
审核	设计	制图
		比例
		1: 1.5

上海莱恩精密机床附件有限公司